

PDS

Nr. 02 | 2024

Aktuelt Profesjonell DeleService

Magasinet fra din profesjonelle deleleverandør

**EN BIL FOR ALLE:
- 50 ÅR MED GOLF
SIDE 4-5**

**SIKKER PÅ INNSIDEN
ORIGINALDELER I KUPEEN
SIDE 14-15**



**VERDENSPREMIERE
PÅ ŠKODAS FREMTID
SIDE 10**

**LENGRE, BREDERE OG LASTER MER:
NYE VOLKSWAGEN TRANSPORTER
SIDE 16-17**

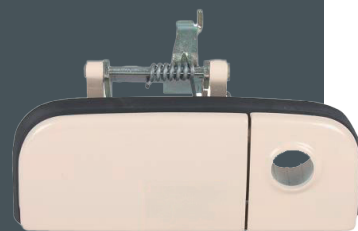
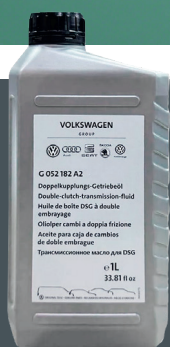

VI LEVERER ORIGINALDELER TIL
VOLKSWAGEN, AUDI, ŠKODA, SEAT, CUPRA OG VOLKSWAGEN NYTTEKJØRETØY



NY GENERASJON ORIGINAL SPYLERVÆSKE

God sikt er avgjørende for kjøresikkerheten. En skitten frontrute kan gjøre at føreren ikke oppdager farer og andre trafikanter eller oppdager dem for sent. Volkswagens originale spylervæskeskonsentrat er utviklet etter Volkswagens høye kvalitetsstandarder. Den har en ny sammensetning som rengjør effektivt og er skånsom mot bilen og miljøet.

DINE FORDELER

- › Mer effektiv rengjøring
- › Fjerner veisalt, frost og søle
- › Beskytter ruten og vindusspyleranlegget mot kalk
- › Miljøvennlig, alle tensider er biologisk nedbrytbare
- › Høy materialkompatibilitet
- › Egnet for viftedyser
- › Behagelig duft



PDS Aktuelt Profesjonell DeleService

Nr. 02 | 2024 Magasinet fra din profesjonelle deleleverandør

Utgiver: Harald A. Møller AS, postboks 6671 Etterstad, 0671 Oslo | Layout og design: Basecamp Creative | Trykk: Basecamp Creative
Uten ansvar for mulige feil og trykkfeil. Tekniske endringer og feil forbeholdes. Ettertrykk, også delvis, er forbudt uten skriftlig tillatelse fra Harald A. Møller. Alle produktene selges så lenge de er på lager. Alle artiklene i denne utgaven er kun for kommersielle kunder i henhold til retningslinjene fra Volkswagen AG (PDS- kunder). Magasinet er trykket i Norge på klorfritt bleket papir.



VISSTE DU AT...

VOLKSWAGENS ORIGINALE SPYLERVÆSKE HAR EN SPESIELL TENSIDBLANDING SOM ER OPTIMAL FOR Å FJERNE DØDE INSEKTER OG ANNEN SKITT.*

* Følger kravene til biologisk nedbrytbarhet i forordning (EF) 648/2004 om vaske- og rengjøringsmidler og regelverk om miljøpåvirkning fra vaske- og rengjøringsmidler.

Den nye sammensetningen er tilgjengelig for følgende delenumre:

- G 060164M2
- G JZW164M3
- G 060164M4
- G 052164M8
- G JZW164M8



EN BIL FOR ALLE: - 50 ÅR MED GOLF



En hel bilklasse og bilgenerasjon er oppkalt etter denne bilen. Det er god grunn til å feire VW Golf. Siden 1974 har den vært førstevalget for millioner. Og etter fem årtier har en blitt en klassiker. Derfor leveres mange reservedeler til de fem første Golf-generasjonene som klassiske Volkswagen originaldeler. Alle har en historie, og vi forteller noen av dem i forbindelse med jubileet.

SIDEN 1974



FORTSETTELSE FØLGER...

GOLF 1

Forskjerm

En bestselger gjennom flere år. Når det gjelder passform og materialkvalitet, er det ingenting som overgår originalen. Forskjermene som leveres som klassiske Volkswagen originaldeler til Golf 1 blir produsert med det originale pressverktøyet som Karmann brukte i produksjonen av Golf 1 Cabriolet. En omfattende reparasjon var nødvendig for å få det til. Slik kan Golf 1 fortsette å være original med 100 % Volkswagen-kvalitet.



GOLF 2

GTI grill

Den røde stripen i grillen er typisk for en GTI. Denne detaljen forsvant nesten i forbindelse med en nyproduksjon for Golf 2. Originalverktøyet var utslitt og den originale røde folien til dekorstripen kunne ikke leveres lenger, så ekspertene fra klassiske Volkswagen originaldeler testet nye materialer og produksjonsmetoder, og den nye utgaven av grillen er nesten bedre enn originalen.



GOLF 3

Vannviser

Uten dette todelte dekslet på vannfangrommet er ikke Golf 3 helt tett. Hvis den integrerte tetningsleppen mot panseret mangler, kan det også trenge inn vann. Etter årtier blir ofte gamle deler så sprø eller slitte at de ikke tåler å bli utmontert. Derfor produseres det nye deler i originalkvalitet. Siden 2023 er vannvisere tilgjengelig som klassiske Volkswagen originaldeler.

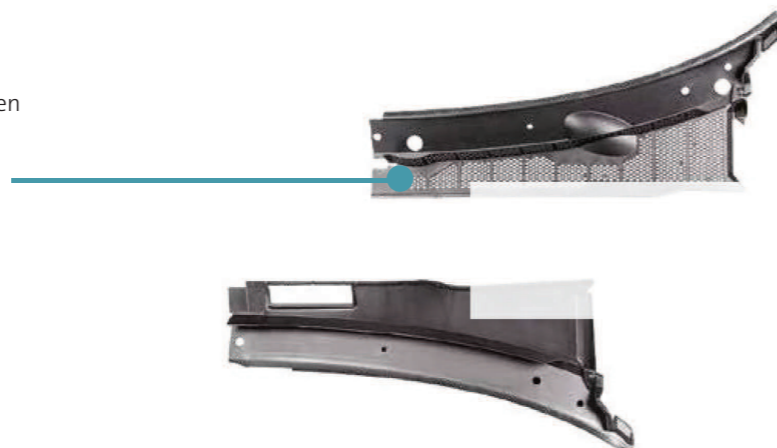

GOLF 4

Baklykter

Lyktene er pent integrert i bakparten på Golf 4, som er en designklassiker. De svarte og røde baklyktene på Trendline, Highline, GTI og R32 er spesielt elegante. Ikke bare utseendet, men funksjons- og driftssikkerheten er argumenter for klassiske Volkswagen originaldeler. Baklyktene produseres etter strenge standarder av originalprodusenten. De sørger for at Golf 4 er godt synlig på veien.



GOLF 5

Skinnratt

Den femte generasjonen av Golf ble produsert fra 2003 og er en youngtimer. Derfor øker utvalget av klassiske Volkswagen originaldeler til denne modellen kontinuerlig. Det handler ikke bare om å reparere, men også om å oppgradere – hvorfor kjøre med et gjennomslitt ratt når det kan byttes ut med et nytt? Det er et enkelt og rimelig valg.





ORIGINALE BREMSEBELEGG OG -SKIVER – KVALITET OG VEDLIKEHOLD FOR ØKT SIKKERHET

Sikre bremseanlegg er nødvendig uansett årstid. Hvis de vedlikeholdes regelmessig på autoriserte verksteder, kan dette øke trafiksikkerheten. Hvor effektive bremsebeleggene er, avhenger av hvordan de takler varme, spesielt ved høy belastning, f.eks. i bratte bakker og høye hastigheter. De originale bremseskivene og bremsebeleggene har presise mål og høy produksjons- og materialkvalitet.

Helseskadelige stoffer, som asbest, har vært forbudt i produksjonen siden 1990. Det gjør produsentene mer opptatt av å finne miljøvennlige løsninger. Dessuten dannes det mindre skadelig bremsestøv. Bremsebeleggenes levetid avhenger av kjørestil og biltype, men ligger vanligvis på mellom 40 000 og 70 000 kilometer. De må vedlikeholdes og kontrolleres regelmessig på et autorisert verksted, for at bilen skal være sikker å kjøre. Derfor er det viktig å snakke med kundene om dette.



ORIGNALT ALLERGIFILTER – FRISK LUFT ØKER SIKKERHETEN

Omtrent hver femte europeer har allergier, flere året rundt. For dem er det spesielt viktig å ha pollen- og allergifilter i bilen. Volkswagen har utviklet et allergifilter som er spesielt egnet for allergikere og astmatikere. Det har en bedre filtereffekt mot allergener og finstøvpartikler under 2,5 mikrometer.

Det originale allergifilteret reduserer allergisymptomer ved å deaktivere allergenene, og forbedrer luftkvaliteten ved å filtrere skadestoffer, gasser og lukter. I tillegg kan det redusere dugg på frontruten og sørger dermed for bedre sikt og økt komfort gjennom tilførselen av frisk luft. Fortell kundene om fordelene med allergifilteret når de har bilen på service. De forbedrede filterne kan brukes i Volkswagen-modeller som er opptil 5 år gamle.

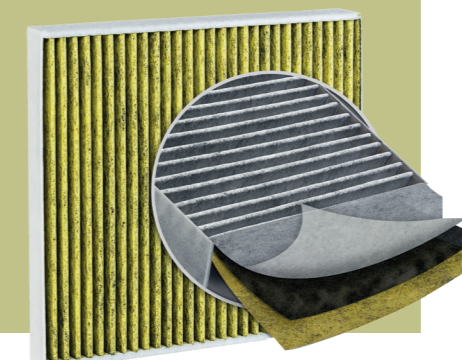
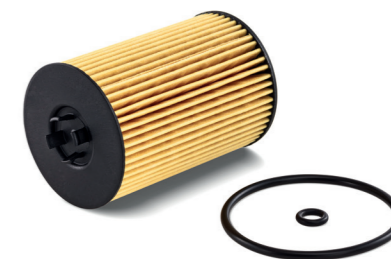



ORIGINALE KLIMAAANLEGG LEVER LENGER JO OFTERE DE BRUKES

For å opprettholde funksjonen til klimaanlegget lønner det seg å slå det på av og til, selv om det ikke er regelmessig i bruk. Det kan bidra til å forhindre potensielle varige skader på kjølesystemet. Et riktig justert klimaanlegg gir ikke bare høyere komfort, det kan også øke konsentrasjonen og oppmerksomheten. Selv om mange tenker at de sparer driftskostnader ved å ikke bruke klimaanlegget, fører det til skader over tid. Det kan være skader som kjølemiddellekkasje, og kan føre til at klimaanlegget slutter å virke. Hvis uvanlige strømningslyder høres i kupeen eller det kommer metalliske slipelyder fra motorrommet, kan dette tyde på en feil. Derfor anbefales regelmessige kontroller på et autorisert verksted.

30 PROSENT

SÅ MYE HØYERE FARE ER DET FOR AT ALLERGIKERE HAVNER I EN ULYKKE. NYSING, RENNENDE ØYNE OG REDUSERT KONSENTRASJONSEVNE KAN VÆRE FARLIG I TRAFIKKEN. ET FUNGERENDE KLIMAAANLEGG MED TILHØRENDE FILTER (SE SIDE 10) ER NYTTIG FOR ALLERGIKERE. DE HAR NATURLIGE VIRKESTOFFER, SOM PLANTEBASERTE POLYFENOLER, SOM BINDER ALLERGENENE OG DEAKTIVERER DEM FØR DE SLIPPES INN I KUPEEN. ALLERGENENE REGISTRERES IKKE LENGER I KROPPEN SOM ALLERGENER, SLIK AT ALLERGISKE REAKSJONER REDUSERES.



Originale kondensator



Ekspansjonsventil



AC kondenser/kjøler



Original Varmeapparatkasse



Original kjølemiddelrør



Original klimaanlegg kompressor

SKODA



Verdenspremiere på Škodas fremtid

Kompakt-SUV-en Elroq blir ansiktet på Škodas nye designretning Modern Solid design, og verdenspremieren på bilen vekket oppsikt også på grunn av en startpris på under 300.000 kroner.

– Vi tror denne bilen treffer godt med en startpris på under 300.000 kroner, samtidig som bilen har mange kvaliteter som gjør den attraktiv for en stor kundegruppe, og både for langtur og for kjøring i urbane strøk, forteller Martine Behrens, direktør for Škoda i Norge.

Škoda Elroq er den første bilen av hele seks nye elbiler fra Škoda i årene fremover, og den første i Škodas helt nye Modern Solid-design. I kjent stil fra Škoda åpner et kompakt ytre også for romslige løsninger og mange bruksområder.

- Elroq er helt perfekt for hverdagskjøring, samtidig som den er romslig nok til å ta med familien på tur, sier Behrens.

Škoda Elroq er 16,1 centimeter kortere enn Škoda Enyaq SUV, men akselavstanden er like lang for Elroq og Enyaq, noe som gir samme gode romslighet for passasjerer inne i bilen.

Elroq kommer i variantene 50, 60 og 85x – med ulike batteristørrelser og utstyrsnivå. Salget av Elroq 50 åpnet 2. oktober, og de andre variantene følger deretter.

- Elroq kommer med en svært attraktiv og konkurransedyktig pris, og med mange kvaliteter som gjør bilen spennende for et helt nytt segment, sier Behrens.

Med Elroq ser vi for første gang det helt nye designspråket Modern Solid fra Škoda. Den tradisjonelle Škoda-grillen er endret til helt nye Tech-Deck Face, og bilen er preget av rene linje og et robust uttrykk. Det er også første gang vi ser ny Škoda-logo på panseret og bilens ratt.

Elroq kommer med det største bagasjerommet i sitt segment, med hele 470 liters lagringsplass, eller 1,580 liter med nedfelte seter. 13-tommers infotainmentskjerm er standard for Elroq. Škoda er kjent for sine smarte løsninger, og har blant annet et eget lagringsnett for ladekabler under hattehyllen i bilens bagasjerom.



Tre ulike batteripakker

Škoda Elroq kommer med tre ulike batteristørrelser, noe som gjør at flere kan velge pris og modell ut ifra sitt behov.

- Vi er trygge på at Elroq vil være aktuell for en virkelig bred kundegruppe, da man kan velge modell ut ifra behov. Det er ikke alle som for eksempel trenger firehjulstrekk, og da er Elroq 50 og 60 attraktive alternativer til en gunstig pris, sier Behrens.

Elroq 50 kommer med en batteristørrelse på 55 kWh (52 kWh netto). Rekkevidden er på inntil 374 kilometer (WLTP), og opp til 145 kW ladehastighet. Bilen er godt utstyrt med blant annet 19-tommers felger, studio interiør, oppvarmet ratt, forberedelse for hengerfeste, navigasjon, ryggekamera, parkeringssensorer foran og bak, og to klimasoner. Startpris for Elroq 50 er på 299.900 kroner fra lansering.

Elroq 60 har en batteristørrelse på 63 kWh (59 kWh netto). Rekkevidden er på over 400 kilometer (WLTP), og det er opptil 165 kW ladehastighet. Bilen er godt utstyrt med

blant annet mørke ruter, phonebox med trådløs lading, loft interiør, 19-tommers felger, varmepumpe, prediktiv adaptiv cruisekontroll og fjernkontrollnøkkel. Elroq 60 får salgsstart i løpet av høsten 2024, når typegodkjenning foreligger. Både Elroq 50 og 60 har maksimal hastighet 160 km/t.

Elroq 85x får firehjulstrekk, og kommer med batteristørrelse på 82 kWh (77 kWh netto), og med en ekstra elektrisk motor på bilens frontaksel. Elroq 85x har en rekkevidde inntil 560 kilometer (WLTP) og ladehastighet opp mot 175 kW. Maksimal hastighet er 180 km/t. Hengervekt for Elroq 50 og Elroq 60 er 1000 kg, mens tilsvarende for Elroq 85x er 1200 kg.

Elroq 85x blir tilgjengelig for salg i midten av 2025. Škoda Elroq er 4,488 meter lang, 1,884 meter bred og 1,625 meter høy. Akselavstanden er på hele 2,765 mm.

Alle modellvarianter kommer med muligheten for forvarming av batteri.



VERKSTEDTILBEHØR NYTTIGE VERKTØY



Skann QR-koden, og se instruksjonsvideoen til CO2-levæsketestapparatet.



Co2-kjølevæsketestapparat (VAS 531 009).

Uforklarlige kjølevæskelekkasjer kan skyldes en intern lekkasje, f.eks. en defekt toppakning. Dette fører til at CO2 havner i kjølesystemet. CO2-kjølevæsketestapparatet (VAS 531 009) registrerer slike lekkasjer ved å måle CO2-innholdet i kjølesystemet.

Dette apparatet er det eneste av denne typen og enkelt å bruke. Den gjør pålitelige målinger ved temperaturer fra 0 til over 100 °C og er bestandig mot kjølevæske. Kjølevæsketestapparatet dokumenterer måleresultater pålitelig og kan brukes på alle Volkswagen-konsernets modeller. Det leveres med en universaladapter for alle motorer. Ved hjelp av presise diagnoser bidrar den til kostnadseffektive reparasjoner og dermed til å styrke kundeloyaliteten.

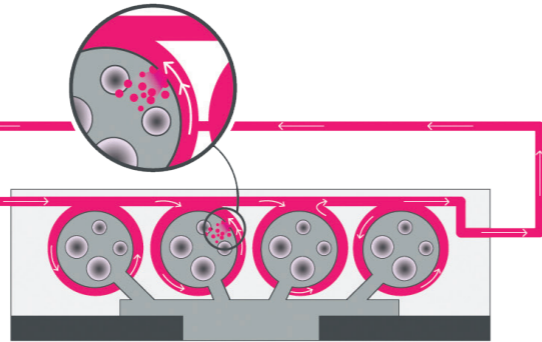

Original kjølevæsketilsetning G12evo.

Ved fylling og etterfylling anbefaler vi den originale kjølevæsketilsetningen G12evo. Andelen bør ligge på minst 40 prosent og ikke overskride 55 prosent. Du finner opplysninger om riktig blandingsforhold mellom konsentrat og destillert vann i bilens instruksjonsbok.

Og ved etterfylling er det praktisk å bruke ferdigblandet Ready-Mix. Den beskytter motoren mot overoppheting, korrosjon, kalkavleiringer og frost. Anbefal kundene å få kjølesystemet kontrollert regelmessig hos et autorisert verksted.

CO2-kjølevæsketestapparatet (se ovenfor) kan brukes til lekkasjekontroll av kjølekretsen.

Ready-Mix leveres i 1- og 5-litersbeholdere.

Kjølevæskeskonsentrat leveres i 60- og 210-literstønner.



KLAR SIKT MED ORIGINALE FRONTRUTER ENKLERE KONTROLL AV SKADER



Små steiner, hagl eller andre gjenstander som treffer frontruten i høy hastighet, kan forårsake små sprekker eller skader. Dette kalles steinsprut, og kan spenne fra ørsmå stjerner til større sprekker. Skadene er ofte vanskelige å oppdage i begynnelsen, men kan utvikle seg til sprekker ved høy temperatur og kjøring på ujevn vei.

Mindre enn en tikroning

en skade i en original frontrute betyr ikke automatisk at hele ruten må byttes ut. Er steinspruten mindre enn en tikroning og utenfor førerens synsfelt, kan skaden repareres i de fleste tilfeller. Reparasjonen dekkes vanligvis av forsikringen. En kontroll på et autorisert verksted avdekker om ruten kan repareres.



FORUTSETNINGER FOR REPARASJON AV STEINSPRUTSKADER

- 1 Er steinsprutskaden minst **10 cm fra kanten**, kan skaden repareres avhengig av størrelsen.
- 2 Ligger steinsprutskaden **innenfor** det ca. 30 cm brede **synsfeltet til føreren**, må **ruten byttes ut**.
- 3 Steinsprutskader med midtpunkt på **maks. 5 mm** i diameter, en omkrets på **maks. 2 cm** og en sprekkelengde på **maks. 5 cm** kan repareres hvis de møter kriteriene ovenfor.

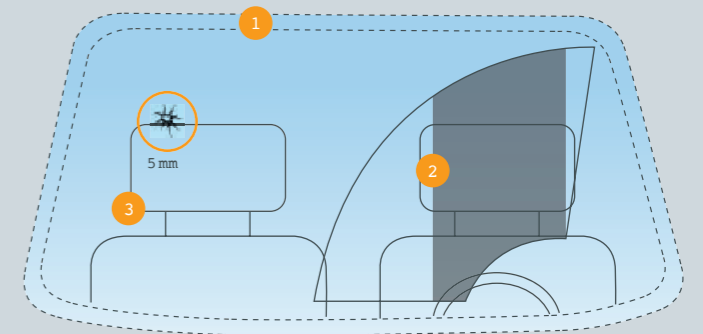

- Mellomfilmen og/eller den **innvendige ruten** skal **ikke være skadet**.
- **Skitt og fuktighet** skal **ikke ha trengt for langt inn**.
- **Sprekker** ut fra skadepunktet skal ikke være lengre enn **5 cm** og ikke være nær **kanten** av ruten.



5 - 7 % ...

AV ALLE BILER HAR STEINSPRUTSKADER I FRONTRUTEN. AVHENGIG AV HVOR STOR SKADEN ER, OG AV HENSYN TIL SIKKERHETEN TIL ALLE TRAFIKANTER, BØR SKADEN UTBEDRES ELLER RUTEN BYTTES UT.

SIKKER PÅ INNSIDEN ORIGINALDELER I KUPEEN

Sikkerhet i trafikken er et viktig tema, spesielt i ferietiden. Kjøreturen til reisemålet innebærer ofte køkjøring, ukjente veier og veiskilt som er ukjente for føreren. Det kan føre til plutselig bråbremsing og usikkerhet når føreren nærmer seg et veikryss i tett trafikk.

Da er det godt å vite at personene i bilen er beskyttet av sikkerhetskomponenter i kupeen. Sikkerhetsbelter og kollisjonsputer bør fungere like godt som solskjermen, som kan være viktig for god sikt. En egnet bagasjeromstildekning forhindrer at bagasjen kastes forover hvis bilen bråbremser.

Også de som tilbringer sommeren hjemme, bør jevnlig kontrollere at alle originaldelene fungerer som de skal, og få dem byttet ut ved behov.



1902

BLE DEN FØRSTE BILEN UTSTYRT MED SIKKERHETSBELTE. BILEN, EN BAKER TORPEDO, VAR EN ELEKTRISK RACERBIL. I 1903 TOK GUSTAVE DÉSIÉRE LEVEAU UT DEN FØRSTE PATENTEN PÅ ET FIREPUNKTS SIKKERHETSBELTE.





LENGRE, BREDERE OG LASTER MER: NYE VOLKSWAGEN TRANSPORTER



Høyere nyttelast, større lasterom, høyere hengervekt og for første gang kan kundene velge mellom enten diesel-motor eller helelektrisk drivlinje. Nye Volkswagen Transporter fortsetter å være arbeidernes bestevenn.



75 år etter at Volkswagen Transporter debuterte, kommer nå syvende generasjon av bilen som har definert hva et nyttekjøretøy skal være.

1. august ble de første bildene av nye Volkswagen Transporter og Caravelle sluppet, og under IAA Transportation i Hannover 15. september hadde bilene verdenspremiere.



sidehengslede bakdører eller bakluke. Hengervekten er også økt til inntil 2,8 tonn.

Senere vil Transporter også bli tilgjengelig som pickup med dobbelkabin.

- Glimrende utgangspunkt

Transporter med forbrenningsmotor er utstyrt med en 2,0 liters dieselmotor, hvor kundene kan velge mellom effekt på 110, 150 eller 170 hestekrefter. Det minste motoralternativet leveres med manuelt gir, mens de øvrige utgavene leveres med automatgir og 4MOTION firehjulstrekk.

Med elektrisk drivlinje og under navnet e-Transporter, vil bilen utstyres med et høyvoltbatteri på 83 kWh (brutto), og leveres med enten 218 eller 286 hestekrefter. e-Transporter lanseres først med bakhjulsdrift, samtidig som bilen vil komme med 4MOTION firehjulstrekk på et senere tidspunkt.

Bilen har også en del historie med seg - for eksempel designtrekk fra forrige generasjon i hovedlyktene foran, T5 i grillen og T4 i baklyktene og profilen i bakluken.

Salget av nye Transporter åpner i løpet av høsten. I tillegg åpnet salget av ID. Buzz Cargo med 4MOTION firehjulstrekk i august, noe som har vært en stor suksess.

- Med nye Transporter har hele vår modellportefølje blitt oppdatert, og vi har svært attraktive alternativer for nyttekjøretøy-kunden. Sammen med vårt brede forhandlernet med Volkswagen Nyttekjøretøy-eksperter over hele landet har vi et glimrende utgangspunkt for å fortsette å være Norges mest populære arbeidsplass på fire hjul, avslutter Matheson.

- Det beste fra forgjengerne

- Nye Transporter tar med seg det beste fra forgjengerne, samtidig som bilen er videreutviklet for å møte kundenes behov på en enda bedre måte. Siden bilen både leveres med diesel-motor og etter hvert i elektrisk utgave for første gang, vil kundene kunne velge den Transporteren som passer deres behov best, sier Fredrik Matheson, direktør for Volkswagen Nyttekjøretøy i importør Harald A. Møller AS.

Nye Transporter leveres i kort og lang utgave, og begge varianter vil kunne bestilles med høyt tak. Kort utgave er 5.050 millimeter lang og 2.032 millimeter bred, mens lang utgave er 400 millimeter lenger. Bilen har dermed vokst både i bredde og lengde, og har lengre akselavstand enn forgjengeren, noe som gir seg gode utslag i lastekapasitet.

Den fossile utgaven av Transporter kan laste inntil 1,33 tonn, og rommer fra 5,8 m³ i varerommet. Transporter kan fås med enten



UUNVÆRLIG: ORIGINALE DRIFTSVÆSKER

Mange driftsvæsker bidrar til at bilen fungerer som den skal. Original bremsevæske er for eksempel nødvendig i alle biler. Den smører de bevegelige delene i bremssylinderen og beskytter pakninger og metalleder mot korrosjon.

AdBlue har dessuten blitt stadig viktigere. Den syntetisk fremstilte urealøsningen har som oppgave å redusere nitrogenoksidutslippene fra dieselmotorer til under de lovpålagte grenseverdiene. Driftsvæsken er nødvendig for motorer med selektiv katalytisk reduksjon, og fylles separat i tillegg til diesel.

Fordelen for deg: Disse og andre originale driftsvæsker levers i store, økonomiske beholdere.



30 SEKUNDER

eller lengre, så lenge bør det gå før motoren startes etter at AdBlue er fylt på. Det anbefales å først bare slå på tenningen, slik at systemet kan registrere at AdBlue er fylt på.



INGEN PENSONIST ENNÅ NYTTEKJØRETØY SOM YOUNGTIMERE

De har allerede et hardt arbeidsliv bak seg. Men det er lenge til de er klare for skrotting. Flere hundre tusen biler fra Volkswagen Nyttetekjøretøy er fortsatt på veien selv om de har nådd pensjonsalderen for lenge siden. Derfor leveres mange reservedeler til T4 folkevognbuss, LT 2 og Caddy 2 som klassiske Volkswagen originaldeler. Det sørger for at de trofaste sliterne holder stand i mange flere år.



T4 FOLKEVOGNBUSS: EN ALLROUNDER

Over 20 år etter at produksjonen opphørte, er fjerde generasjon av Transporter mer populær enn noensinne. Det er ikke bare storfamilier og campingentusiaster som sverger til T4, den er også mye brukt av håndverkere og offentlige etater. En av fordelene med T4 er at den er svært allsidig med kort eller lang akselavstand og bensin- eller dieselmotor. Den fins både som personbil, varebil, pickup eller dobbeltkabin.



Rattstammebryter for T4 med cruise control

Baklem for T4 pickup og dobbeltkabin

LT 2: PLASS TIL DET MESTE

Andre generasjon LT er fortsatt en perfekt bil for store oppgaver. Med lang akselavstand og høyt tak har den et lasterom på inntil 13,4 kubikkmeter. Det er enkelt å laste inn og ut av bilen gjennom de sidehengslede bakdørene og skyvedøren på siden. Mellom 1996 og 2006 ble det produsert rundt 340 000 LT 2, og mange av dem er fortsatt i drift.



Utvendig dørhåndtak til skyvedør på LT 2

Bremselys til LT 2 med høyt tak

CADDY 2: LITEN OG NETT

Mens forgjengeren var basert på Golf 1, hadde Caddy 2 (lansert i 1995) elementer fra både VW Polo og Seat Ibiza. Volkswagens minste nyttekjøretøymodell var å få som varebil, personbil og senere også som pickup (basert på Škoda Felicia) og ble i hovedsak brukt til transport på korte strekninger. Produksjonen ble avsluttet i 2003, etter at omtrent 297 000 Caddy 2 hadde rullet ut fra fabrikk.

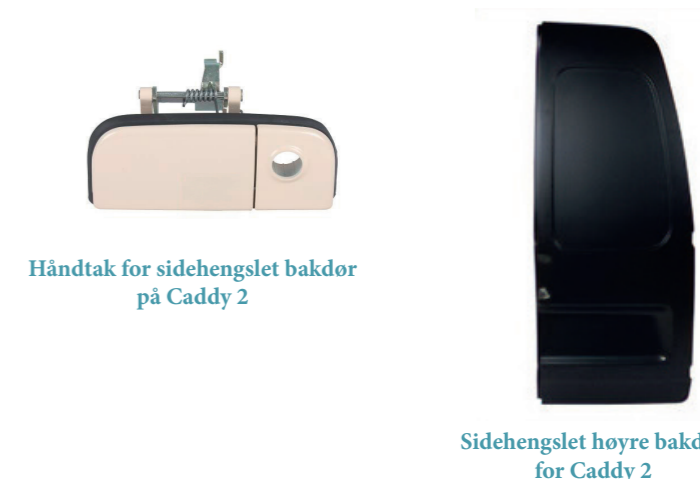

Håndtak for sidehengslet bakdør på Caddy 2

Sidehengslet høyre bakdør for Caddy 2

partslink24 med ny funksjon

navigasjon med grafikk gjør det enklere å finne de riktige delene



Den nye navigasjonsfunksjonen med grafikk gjør det enklere å finne deler. Oversikten viser en grafisk fremstilling av biltypen. Fremstillingen er inndelt i ulike områder, f.eks. karosseri foran. Når du klikker på ønsket område, ser du alle tilhørende sider med bilder og tekst, inkludert forhåndsvisning, på høyre side.

Du kan velge mellom:

LISTE-  ELLER IKONVISNING 

Klikk en gang til for å gå til den relevante siden med bilde og tekst.

Med navigasjonsfunksjonen med grafikk finner du lett frem, uten å måtte ha detaljkunnskap om bilen.

Klikk på et symbol for å velge:

Navigasjon med grafikk eller navigasjon i hoved- og undergrupper

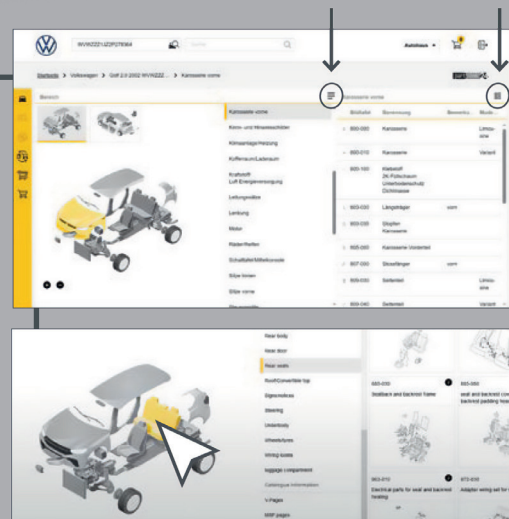

partslink[®]24

LOGG PÅ, SE DEN NYE FUNKSJONEN PÅ
WWW.PARTSLINK24.COM OG BESTILL ORIGINALDELER.



SKODA



Nyttekerjetøy

Din forhandler:



Tommy Skoda

Telefon: 90 20 28 67

tommy.skoda@moller.no

Harald A. **Møller**

Frysjavaen 31, Oslo

www.pds.no



SKODA



Nyttekerjetøy